

Klasse 2: Woche 7 & 8



Deutsch

Gebräuche und Baumaterial



Ministry of Education,
Arts and Culture



NAMIBIAN
COMMUNITY TRUST

unicef 
for every child



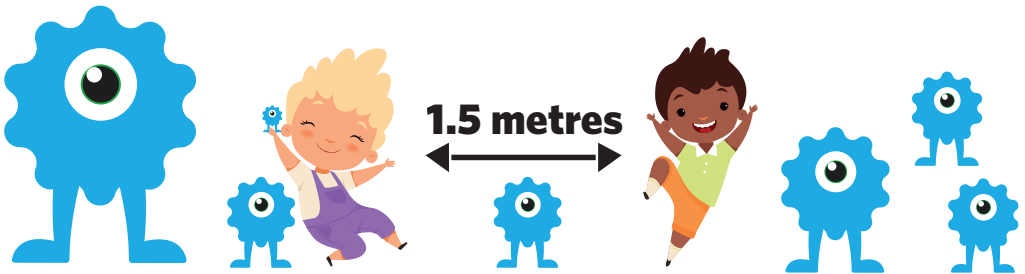

- | | | | | |
|----------|----------|----------|----------|----------|
| 1 | 2 | 3 | 4 | 5 |
|----------|----------|----------|----------|----------|

These numbers indicate which day you can complete each worksheet! But if you want to, you can work ahead and do the rest as well.

This publication is a collaboration between the Ministry of Education, Arts and Culture and Namibia Media Holdings. This publication is sponsored by the Ministry.

Copyright © Ministry of Education, Arts and Culture. All parts of this publication cannot be reproduced, stored in a retrieval system or transmitted in any form or by any means, electronic, mechanical, photocopying, recording or otherwise without prior permission of the Ministry of Education, Arts and Culture or the Publisher.

Production by: Namibia Media Holdings  **NAMIBIA MEDIA HOLDINGS**

Printing: Newsprint Namibia 

The Ministry of Education, Arts and Culture
www.moe.gov.na



Gebräuche

Lies diesen Text und bearbeite die Fragen:

Rauna in der Küche

Rauna liebt kochen. Sie schaut in einem Kochbuch nach. „Was sieht lecker aus? Das möchte ich kochen.“ Sie möchte Fleisch essen. „Fleisch ist mein Lieblingsessen“, sagt sie. Aber in Raunas kleiner Hütte gibt es kein Stückchen Fleisch. Sie setzt sich auf den Boden und denkt nach. Es gibt zwar kein Fleisch in diesem Haushalt, aber in dem Korb sind Bohnen und in dem Eimer ist Reis. Außerdem sind in der Dose Mopanewürmer. Rauna freut sich, dass sie diese Nahrungsmittel entdeckt hat. Daraus kann sie auch etwas Leckeres kochen.

Klasse 2

Woche 7

1. Wie heißt das Mädchen in der Geschichte? _____.
2. Was ist ihr Lieblingsessen? _____

3. Welches Problem hat das Mädchen?

4. Welche Nahrungsmittel werden in der Geschichte genannt? Schreib sie alle hin

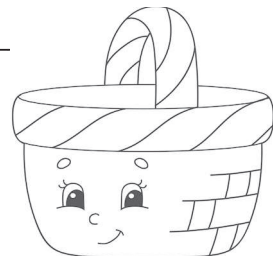

Selbstlaute

Ergänze die fehlenden Selbstlaute:



H__nd



St__ft



Fl__d__maus

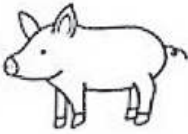

Schw__n



B__s



H__nne

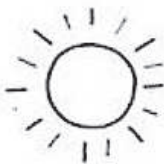

S__nne



K__rton



K__tze

1. Rechne diese Aufgaben ohne deinen Zählrahmen

- $10 - 2 =$ _____
- $8 - 5 =$ _____
- $5 - 4 =$ _____
- $7 - 6 =$ _____
- $9 - 3 =$ _____
- $5 + 3 =$ _____
- $5 + 4 =$ _____
- $9 - 2 =$ _____
- $8 + 2 =$ _____
- $4 + 3 =$ _____
- $6 + 4 =$ _____
- $7 + 1 =$ _____

2. Die Zahl 13

13	
	77
	12
	8
	10
	9
	11

13	
	5
	1
	13
	4
	3
	6



März fällt in welche Jahreszeit? _____

März 2021

Sonntag	Montag	Dienstag	Mittwoch	Donnerstag	Freitag	Samstag
	1	2	3	4	5	6
7	8	9	10	11	12	13
14	15	16	17	18	19	20
21	22	23	24	25	26	27
28	29	30	31			

Das heutige Datum: _____

Das Datum von gestern: _____

Das Datum von morgen: _____

- Wie viele Tage hat der Monat März

- Der letzte Tag im Februar ist auf welchen
Wochentag gefallen? _____
- An welchem Wochentag wird März enden?

- Der 1. April fällt auf welchen Wochentag?

Welcher Wochentag ist der...?

- 2. März _____
- 9. März _____
- 21. März _____
- 3. März _____



Satzbau

Bringe die Wörter in die richtige Reihenfolge und bilde Sätze.

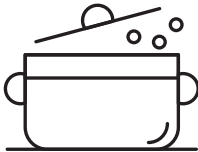

Der heiß. Topf ist

.....
.....
.....



hat Vater Stift. einen

.....
.....
.....



Das nass. Hemd ist

.....
.....
.....



ist Dies Toms Lätzchen.

.....
.....
.....



macht Miezi Schläfchen. ein

.....
.....
.....

Klasse 2

Woche 7



Bringe die Buchstaben in die richtige Reihenfolge

1. rdleFesuam= _____



6. terkaSdttta= _____



2. chtuHdna= _____



7. mmmmauerD= _____

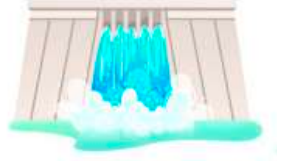

3. ppiecTh= _____



8. rtoitneVla= _____



4. nneaPf= _____



9. suuoAtb= _____



5. äctzhenK= _____



10. chhcläfsne= _____



Zählen

Ergänze die fehlenden Zahlen:

Welche Zahl kommt nach?			Welche Zahl steht dazwischen?			Welche Zahl steht davor?		
10	12		12		14		13	15
9	10		15		17		4	6
10	15		20		40		10	12
4	6		8		10		17	18
3	6		9		11		22	24
50	55		30		32		6	9
25	27		22		24		67	68
60	65		55		57		89	90
89	99		78		80		99	100

Klasse 2

Zähle im Zweierschritt rückwärts:

18		14							
25	23								
55	53								
22	20								

Woche 7



Geld

Addiere die Münzen:

Woche 7

Klasse 2

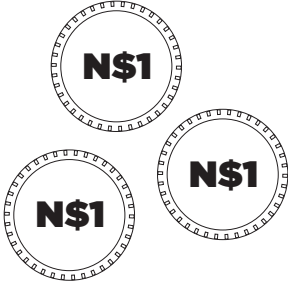
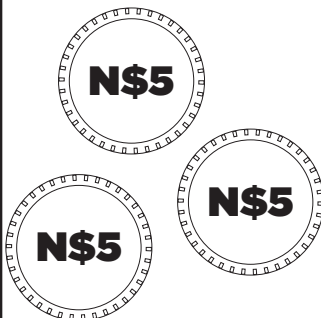
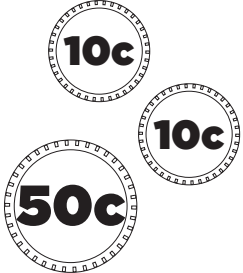
 <p>== _____</p>	 <p>== _____</p>	 <p>== _____</p>
---	---	--

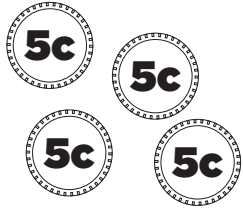
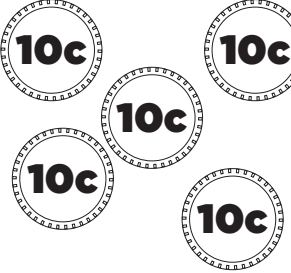
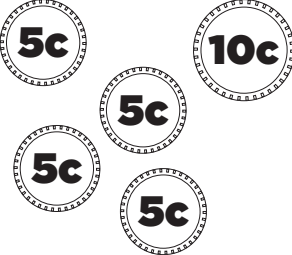
 <p>== _____</p>	 <p>== _____</p>	 <p>== _____</p>
--	--	---

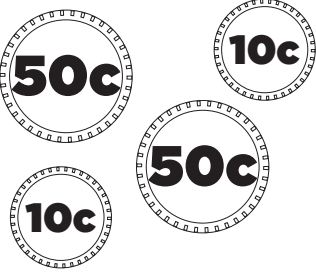
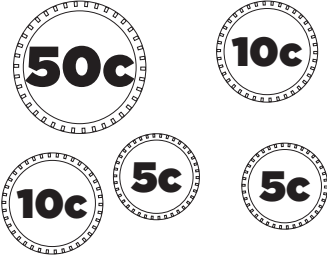
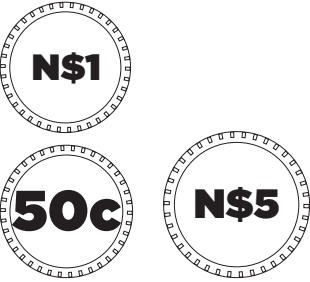
 <p>== _____</p>	 <p>== _____</p>	 <p>== _____</p>
---	---	--

Possessivpronomen

Anzahl	Personalpronomen	Possessivpronomen
Singular / Einzahl	ich	mein
	du	dein
	er	sein
Plural / Mehrzahl	sie	ihr
	wir	unser
	ihr	euer
	sie	ihr

Ergänze das fehlende Possessivpronomen. Achte auf die richtigen Endungen.

z. B. Ich mag dein Kleid. Magst du **mein Kleid? (ich)**

1. Diese Hunde sind niedlich. Welcher Hund ist _____? (du)
2. Ich habe dein Buch gefunden, aber ich kann _____ Buch nicht finden. (Ich)
3. Anne gefallen Maras Schuhe, aber sie mag _____ eigenen nicht. (sie)
4. Dies ist nicht eure Party. Es ist _____. (wir)
5. Ich hatte mein Buch vergessen. Lukas hat mir _____ Buch geliehen. (er)
6. Olivia und Jens haben ein neues Auto. Mir gefällt _____ Auto. (ihr)



Possessivpronomen:

1. Sind dies _____ netten Kinder?

- a. deine b. dein c. euer d. unser**

2. Ich habe diese Jacke gestern gekauft. Das ist _____

- a. mein b. mir c. meine d. meins**

3. Meine Zeichnung ist gut, aber mir gefällt _____ besser.

- a. dein b. dir c. deiner d. deins**

4. Ihre Augen sind grün und _____ sind blau.

- a. seine b. ihr c. mein d. dein**

5. Dies ist nicht ihr Haus. _____ ist viel größer.

- a. seins b. theirs c. unser d. mein**

6. Uns gehört das weiße Auto. Das ist _____

- a. unsers b. unser c. mein d. dein**



Zweidimensionale Formen

Ich kenne meine Formen.

Male alle Kreise **rot** an.

Male alle Dreiecke **grün** an.

Male Rechtecke **blau** an.

Male alle Vierecke **orange** an.

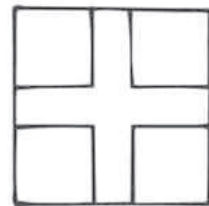
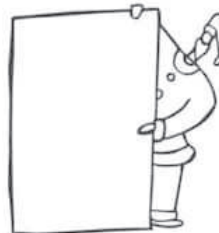
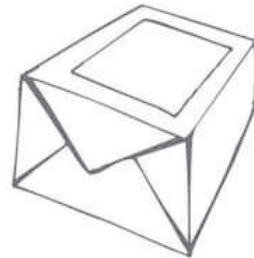
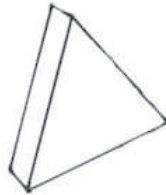
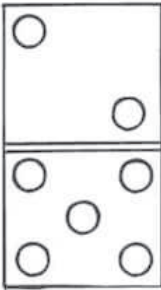
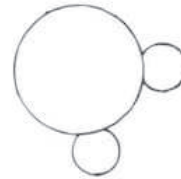
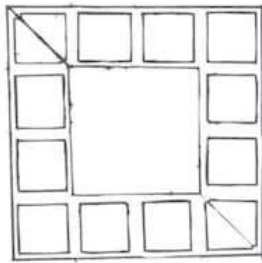
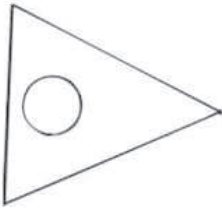
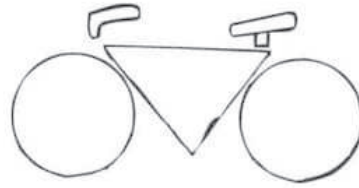

Textaufgaben:

Wie löse ich Textaufgaben?

1. Lies die Aufgabe sorgfältig durch.
2. Ziehe einen Kreis um die Zahlen.
3. Male Bildchen dazu, wenn es schwer wird.
4. Schreibe die Aufgabe hin und rechne.

Beispiel:

Peter hat 4 Äpfel.

Sam hat 3 Äpfel.

Wie viele Äpfel haben sie zusammen?

●●●● + ○○○○

Dies ist eine Plusaufgabe.

$4 + 3 = 7$ Äpfel

Nun rechne:

1. Mark hat 9 Stifte. Nur 5 schreiben noch. Wie viele Stifte schreiben nicht mehr?

.....

2. Maria hat 2 Söhne. Jeder Junge hat 5 Autos. Wie viele Autos haben sie zusammen?

.....

3. Johann hat 6 Bälle, Daniel hat 3 Bälle und Karl hat 7 Bälle. Wie viele Bälle haben sie zusammen?

.....

4. Marie hat 7 Bonbons. Sie isst drei Bonbons und kauft 4 dazu. Wie viele Bonbons hat sie nun?

.....



Kreatives Schreiben

Name der Freundin / des Freundes

spielen

Fußball

Kultur



Karten / Netzball

Puppen

Faber / bunt

wir mögen



Klasse 2

Woche 7

Verwende diese Wörter, um deinen Freund zu beschreiben.



Datenverarbeitung:

Amanda hat eine Graphik aufgestellt, um zu zeigen wie viel Geld sie für kulturelle Gelegenheiten ausgegeben hat.

80					
70					
60					
50					
40					
30					
20					
10					
N\$	Sport	Kunst	Theater	Chor	Tanzen

Beantworte die folgenden Fragen:

1. Wie viel Geld hat sie für Sport ausgegeben?
2. Wie viel Geld hat Amanda fürs Theater ausgegeben?
3. Für welche kulturellen Gelegenheiten hat sie gleich viel Geld ausgegeben?
.....
4. Wie viel Geld hat sie insgesamt für Kunst, Theater und Tanzen ausgegeben?
.....
5. Wie viel Geld hat sie für Tanzen ausgegeben? Wie viel mehr / weniger ist das zu Kunst?
6. Wie viel hat sie für Kunst und den Chor ausgegeben?
.....
7. Was ist der Unterschied zwischen Sport und Chor?
.....
8. Für welche kulturelle Gelegenheit hat das wenigste Geld ausgegeben?



Baumaterial

Die drei kleinen Schweinchen

Verbinde die Bildchen mit dem dazu passenden Text.



Das Schweinchen baute sein Haus aus Backsteinen. Der Wolf konnte es nicht umpusten. Er lief böse davon.

Dies Schweinchen baute sein Haus aus Stroh und der Wolf pustete es mit Leichtigkeit um.

Der Wolf wollte das Schweinchen hereinlegen.

Dies Schweinchen baute sein Haus aus Stöckchen. Der Wolf pustete es mit Leichtigkeit um.

Der Wolf kletterte durch den Schornstein. Er fiel in den Topf mit dem heißen Wasser

Samuel und sein Vater

Vater hat einen Schinken. Er ist in der Pfanne. Samuel hat Marmelade. Sie ist in dem Glas. Samuel war traurig. Er hat keinen Schinken. Vater war auch traurig. Er hatte keine Marmelade.

Woche 8

Ziehe einen Kreis um die richtige Antwort.

1. Vater hat : **eine Pfanne**
: ein Glas
: **einen Schinken**



2. Wo ist der Schinken? : **in dem Glas**
: in der Pfanne
: **auf dem Glas**

3. Bei Vater war : **Pamela**
: Sarah
: **Samuel**

Beantworte die Fragen:

4. Warum war Vater traurig?

5. Wo war die Marmelade?



Zerlege

Zerlege die Zahlen wie im Beispiel:

Beispiel: $23 = 20 + 3$

- | | |
|------------------------|------------------------|
| • $17 = \dots + \dots$ | • $55 = \dots + \dots$ |
| • $96 = \dots + \dots$ | • $89 = \dots + \dots$ |
| • $74 = \dots + \dots$ | • $42 = \dots + \dots$ |
| • $31 = \dots + \dots$ | • $68 = \dots + \dots$ |
| | • $26 = \dots + \dots$ |

Stellenwert

Welchen Stellenwert hat die unterstrichene Zahl.

Beispiel : 45 = 4 Zehner

Beispiel: 71 = 1 Einer

- | | |
|----------------|----------------|
| • <u>4</u> 8 = | • <u>5</u> 5 = |
| • <u>7</u> 7 = | • <u>8</u> 5 = |
| • <u>6</u> 2 = | • <u>2</u> 2 = |
| • <u>2</u> 4 = | • <u>3</u> 8 = |



Ergänze die fehlenden Punkte.

Schreibe die Anzahl, die du dazugetan hast, da drunter.

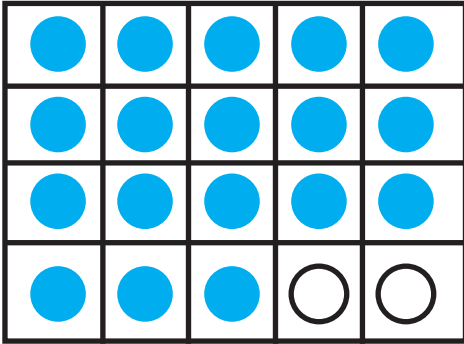

2

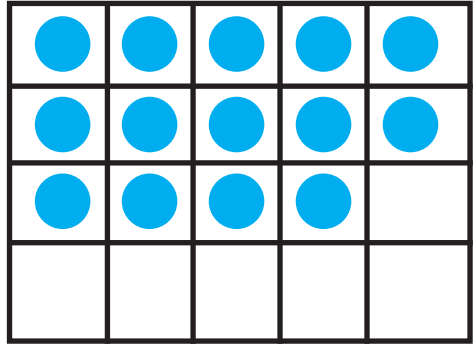

Woche 8

Klasse 2

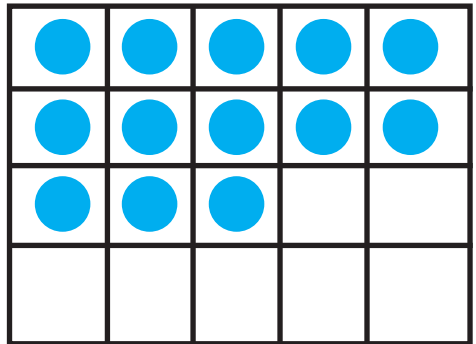
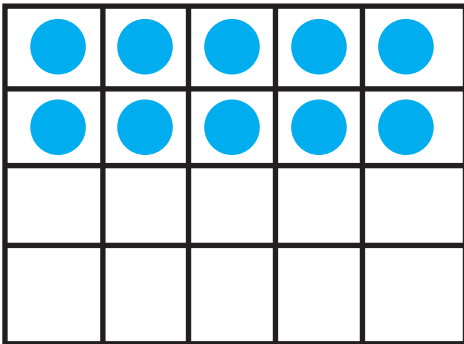
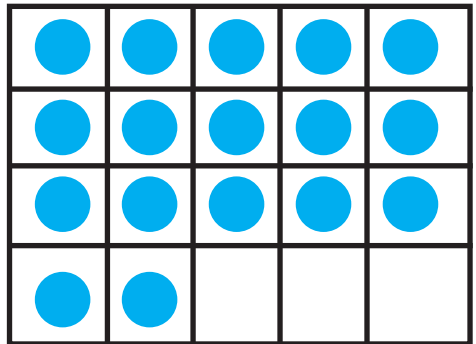
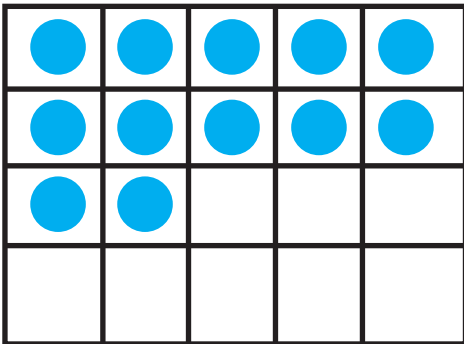

Verben werden auch Tuwörter genannt.

Schreibe das passende Verb unter jedes Bildchen:

rennen	putzen	springen	lesen	treten	essen
--------	--------	----------	-------	--------	-------



Klasse 2

Woche 8



Schreibe deine eigenen drei Tuwörter auf.

.....



Phonetik in Englisch

Male das Bild nach dem Schlüssel an.

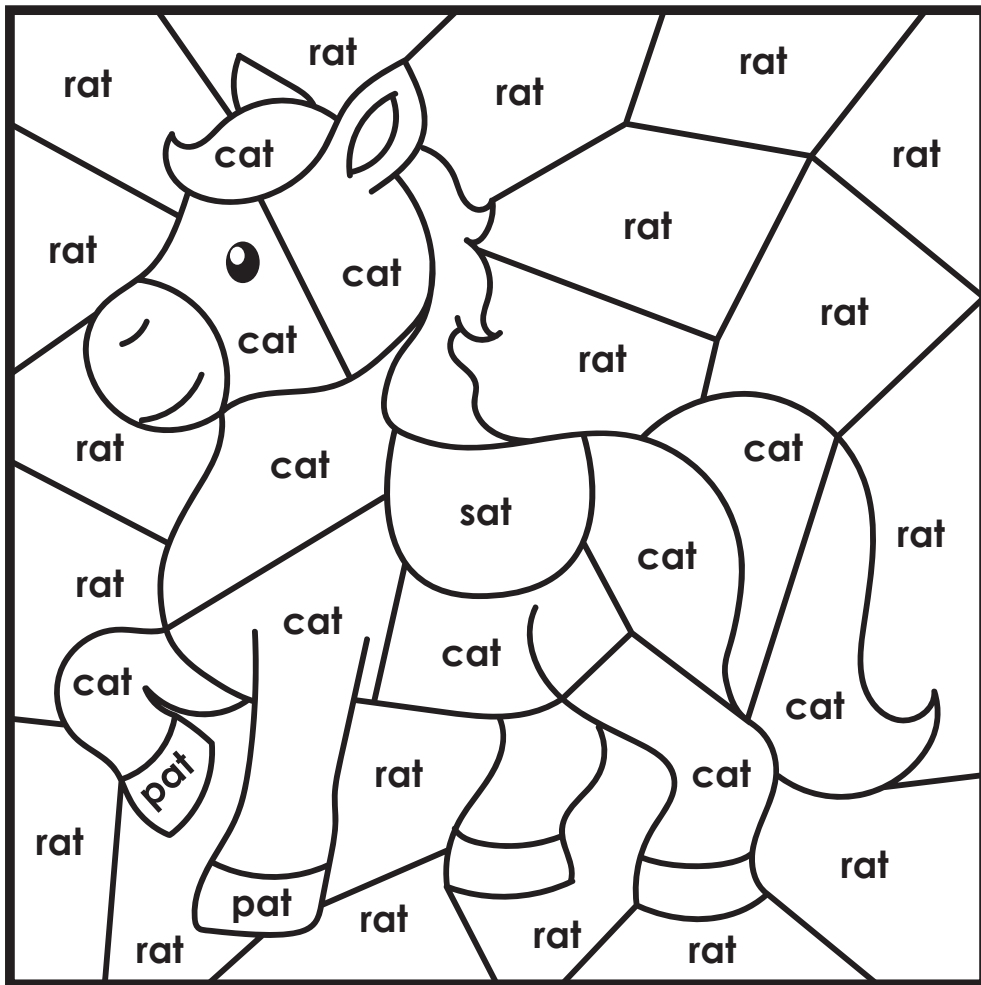

Schlüssel:

cat= braun

sat= rot

pat= schwarz

fat= rosa

rat= gelb



Einmaleins

Ergänze die fehlenden Zahlen

Zähle im Zweierschritt	2	4				
Zähle im Dreierschritt	3	6				
Zähle im Fünferschritt	5	10				
Zähle im Zehnerschritt	10	20				

Klasse 2

Woche 8



Erweitere entsprechend

Schau dir das Beispiel an und löse die Aufgaben danach.

$$\bullet 2 + 4 = 6 \quad \longrightarrow \quad 20 + 40 = 60$$

$$\bullet 1 + 1 = \dots \longrightarrow \dots + \dots =$$

$$\bullet 3 + 1 = \dots \longrightarrow \dots + \dots =$$

$$\bullet 1 + 4 = \dots \longrightarrow \dots + \dots =$$

$$\bullet 4 + 2 = \dots \longrightarrow \dots + \dots =$$

$$\bullet 5 + 3 = \dots \longrightarrow \dots + \dots =$$

$$\bullet 7 + 2 = \dots \longrightarrow \dots + \dots =$$

$$\bullet 3 + 1 + 1 = \dots \longrightarrow \dots + \dots =$$

Woche 8

Klasse 2



Gegenswart



Ihr mögt

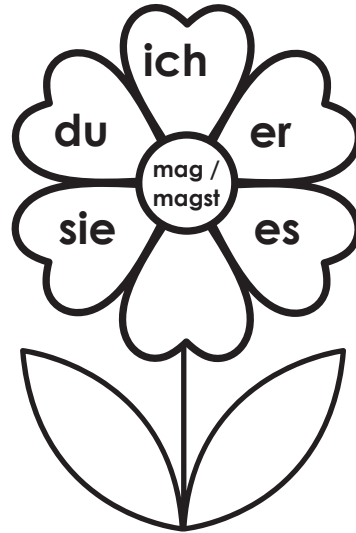

er mag

Ergänze die fehlenden Verben. Achte auf die Endungen bei den Verben:

1. Sabine _____ Volleyball. (**spielen**)
2. Wir _____ unsere Hausaufgaben.
(**erledigen**)
3. Schmidts _____ in diesem Haus.
(**wohnen**)
4. Du _____ jeden Tag. (**lernen**)
5. Er _____ sich die Hände vor dem Essen.
(**waschen**)
6. Unser Hund _____ viel Wasser. (**trinken**)
7. Wir _____ in der Pause Obst. (**essen**)

Länge

Vergleiche die Gegenstände: welcher ist länger, welcher ist kürzer?

Der Schlüssel ist _____ als das Papierflugzeug.

länger

kürzer

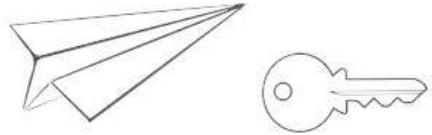

Der Schraubenzieher ist _____ als das Pizzastück.

länger

kürzer

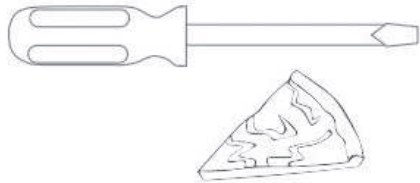

Die Hand ist _____ als das Eiscreme.

länger

kürzer



Das Auto ist _____ als das Boot.

länger

kürzer

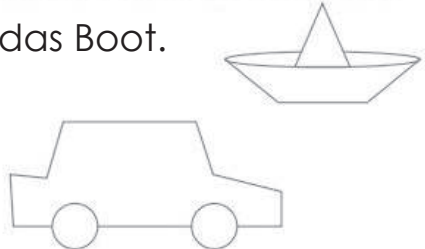

Woche 8

Klasse 2



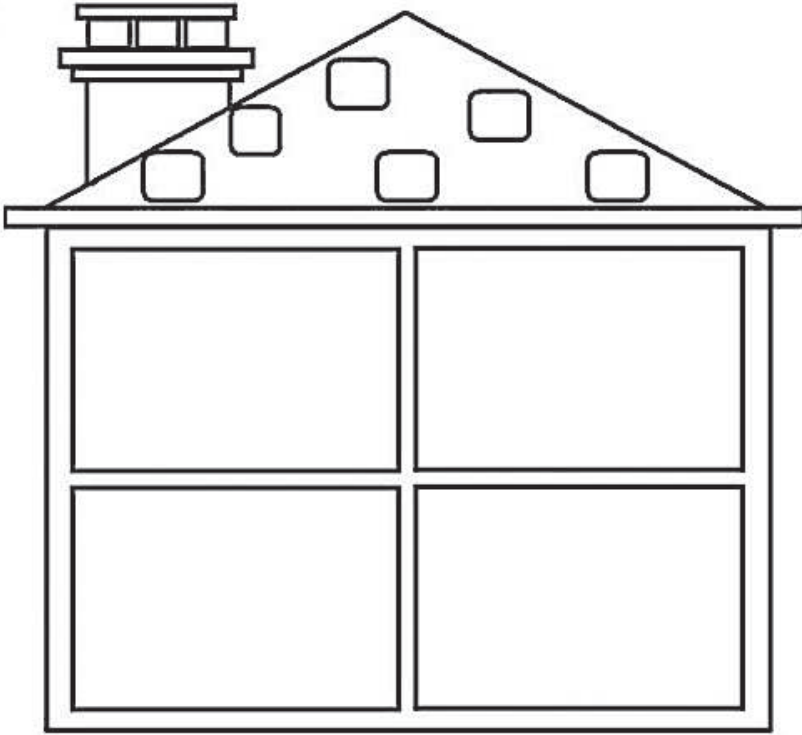



The house

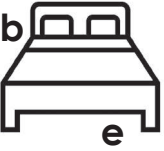

Klasse 2

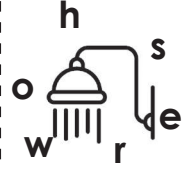
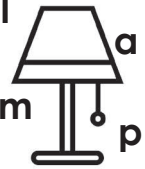
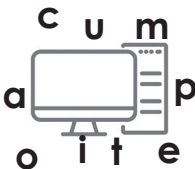
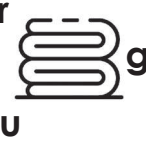
Woche 8

1. Unscramble the letters and write the correct word in the box:

 <p>b d e</p>	 <p>t i o l e t</p>	 <p>h s o w r e</p>	 <p>l a m p</p>	 <p>c u m a p o i t e</p>
 <p>r g u</p>	 <p>v t</p>	 <p>t s o e v</p>	 <p>s f a</p>	 <p>t a b h</p>

2. Cut out the pictures above and paste in the correct room.





Länge

Schneide das Kästchen-Lineal aus. Miss damit die Gegenstände und schreibe die Länge in das Kästchen.

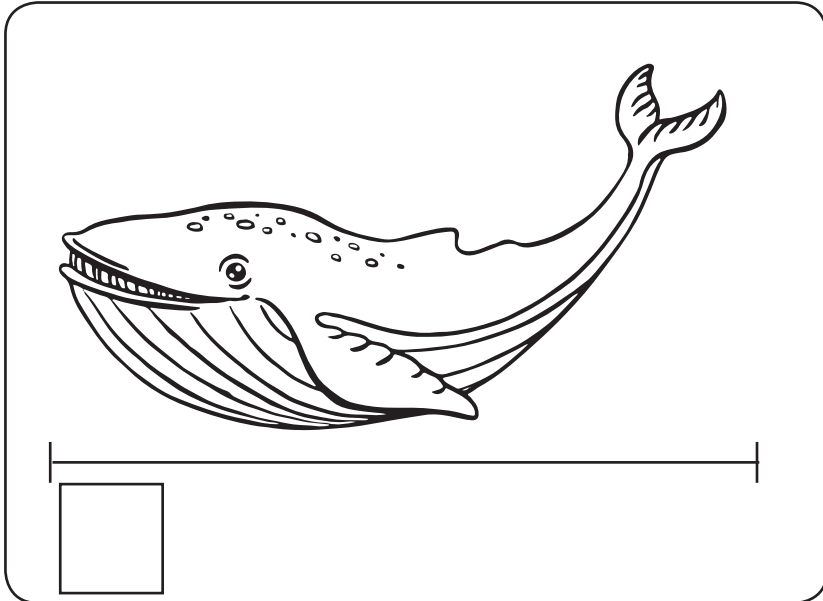
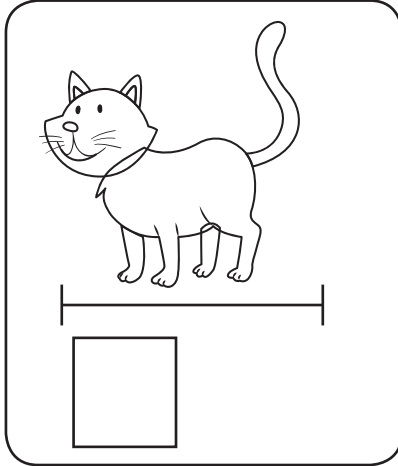
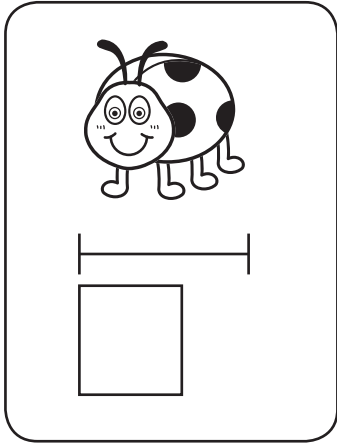

1
2
3
4
5
6
7
8
9
10
11
12
13
15
16

Klasse 2

Woche 8







ESTEEMED STAKEHOLDERS

On behalf of the Ministry of Education Arts and Culture, we wish to take this opportunity to thank you all, who have completed the survey as per our call. The survey has made it possible for all the schools that has completed it fully, to be able to receive the correct number of books in terms of quantities as well as the amount of books needed for languages used.

We are certain that there are schools that has not yet completed due to various challenges and we are kindly requesting the Principals of such schools to get in touch with our office at mobile number +264 81 850 3609 or by email sophy@nmh.com.na to be able to still receive their surveys so that we complete the process.

We are confident that this initiative by the Ministry of Education, Arts and Culture is embraced by all stakeholders and as a distribution partner, we look forward to a productive 2021.

NMH NAMIBIA
MEDIA
HOLDINGS



Success begins with education

Parents will be able to visit the website and watch daily videos or they can subscribe to our Zoshy Telegram channel to receive daily videos. One can also download the PDF version of the book on the website. Also watch our daily show on Active Kids to watch your favourite lessons.



<https://t.me/zoshyonline>



ONLINE

For extra perks!

How does it work?



Easy peasy steps to follow

Register at zoshy

You can save your favourite lessons and find them easier



- Step 1: Find us at www.zoshy.online or scan the QR code
- Step 2: Find your grade and select the year
- Step 3: Choose your language
- Step 4: Choose the week you want to learn out of
- Step 5: Choose lessons from what lessons there are
- Step 6: Download booklet if you do not have it
- Step 7: Watch and follow the teacher as she explains what to do in the book
- Step 8: Follow us on Facebook (Zoshy & Active Kids) to never miss a video
- Step 9: Subscribe to our Zoshy Telegram channel if you want to receive daily updates



www.zoshy.online

In collaboration with the Ministry of Education, Arts and Culture

PRINT

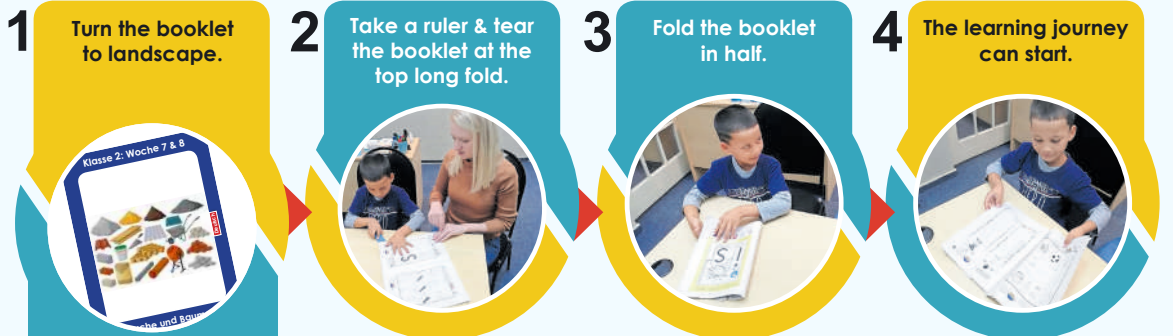

STEPS
HOW TO TEAR & USE
THE BOOKLET

